

Návod k používání

Mobilní osobní kotva IM 200
Katalogové číslo: IM 200

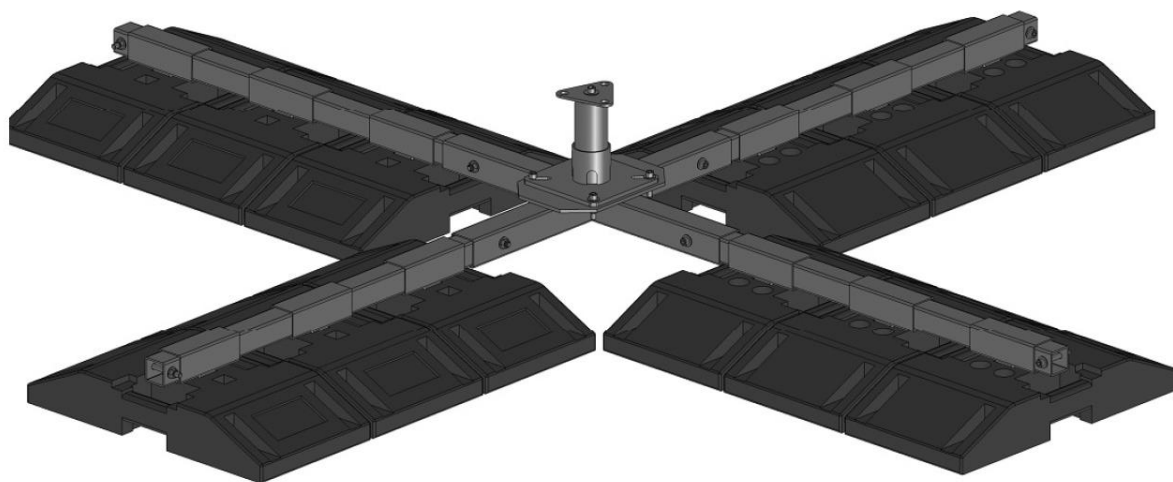

Obsah:

1. Popis mobilní osobní kotvy
2. Konstrukce mobilní osobní kotvy
3. Technické údaje mobilní osobní kotvy
4. Instalace (montáž) mobilní osobní kotvy
5. Popis štítku mobilní osobní kotvy
6. Hlavní pravidla pro používání mobilní osobní kotvy
7. Evidenční karta mobilní osobní kotvy

1. Popis mobilní osobní kotvy

Mobilní osobní kotva IM 200 je navržena jako přenosný rozebíratelný kotvicí bod odpovídající třídě E podle normy EN 795. Tento prostředek napomáhá ochraně pracovníků pracujících ve výšce, jako například na kraji rovné střechy.

Mobilní osobní kotva umožňuje uživateli rychle vytvořit bezpečný a pevný kotvicí bod pro prostředky osobního zabezpečení proti pádům z výšky. Po dokončení naplánovaných prací může být kotva rozebrána a přenesena na jiné místo nebo uskladněna do příštího použití.

Modulární konstrukce kotvy umožňuje smontovat a rozebrat mobilní kotvu bez použití jeřábu, zvedacích prostředků nebo jiných speciálních zařízení.

Hmotnost jednotlivých částí byla zvolena tak, aby vyhovovala předpisům (hmotnost jedné části nesmí překročit 28 kg) a mohla být přenášena člověkem.

Jednotlivé prvky mobilní osobní kotvy IM 200 jsou zhotoveny z pryže a oceli. Všechny ocelové součásti jsou z nerezavějící oceli nebo jsou chráněny proti nepříznivým povětrnostním podmínkám pozinkováním, což zajišťuje jejich trvanlivost až 50 let.

Mobilní osobní kotva IM 200 smí být používána na následujících površích:

- střešní lepenka,
- střešní krytina z PVC,
- beton,

se sklonem nepřesahujícím 5 stupňů.

Přiměřeně velká plocha povrchu, kterou prostředek pokryje, optimálně rozloží zatížení na povrchu (např. střeše), aby se minimalizoval účinek zatížení na konstrukci.

Mobilní osobní kotva nesmí být používána na plochách pokrytých sněhem nebo ledem!

2. Konstrukce mobilní osobní kotvy

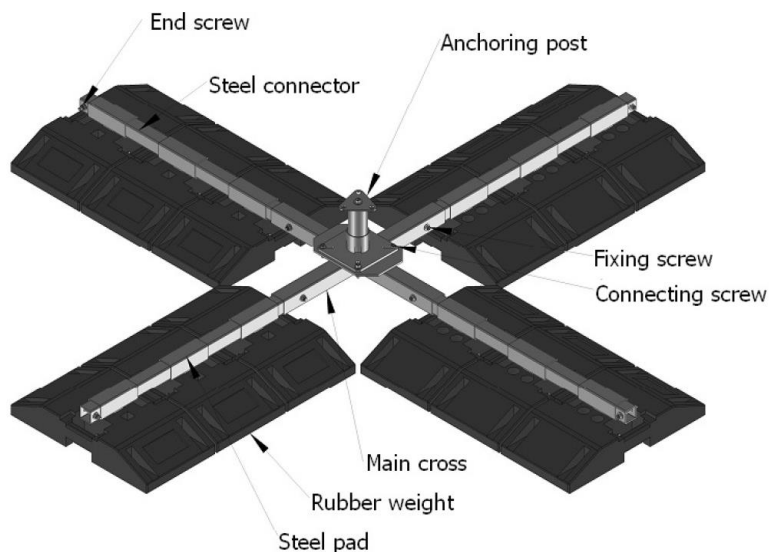

End screw = Koncový šroub

Steel connector = Ocelová spojovací tyč

Anchoring post = Kotvicí sloupek

Fixing screw = Zajišťovací šroub

Connecting screw = Spojovací šroub

Main cross = Hlavní kříž

Rubber weight = Pryžové závaží

Steel pad = Ocelový držák

- **Kotvicí sloupek** – 1 kus, umožňuje připojení jednotlivých prostředků k mobilní kotvě:

a) postroje podle EN 361,

b) připojovacího a tlumičícího prostředku ve formě:

- bezpečnostního spojovacího prostředku s tlumičem pádu podle EN 354/355,
- samosvorného prostředku podle EN 353-2,
- zatahovacího zachycovače pádu podle EN 360,
- spojek (karabin) podle EN 362.

- **Pryžové závaží** – 12 kusů, každé závaží (1 z 12) je trvale připojeno k ocelovému držáku umístěnému na základně.

- **Ocelový držák** – 12 kusů, je vyroben z oceli pozinkované ponorem, umožňuje vzájemně spojit pryžová závaží.

- **Hlavní kříž** – 1 kus, ocelový kříž pozinkovaný ponorem, tvoří základnu pro kotvicí sloupek (trvale zajištěný šrouby), je rovněž základnou pro připojení pryžových závaží (s použitím ocelových spojovacích tyčí).

- **Ocelová spojovací tyč** – 4 kusy, slouží k připojení pryžových závaží k hlavnímu kříži, je vyrobena z oceli pozinkované ponorem.

- **Koncový šroub** – 4 kusy, chrání pryžová závaží před sklouznutím z ocelové spojovací tyče.

- **Zajišťovací šroub** – 4 kusy, spojuje hlavní kříž s ocelovými spojovacími tyčemi.

- **Spojovací šroub** – 4 kusy, spojuje hlavní kříž s kotvicím sloupkem.

3. Technické údaje mobilní osobní kotvy

- Rozměry – podle následujícího výkresu

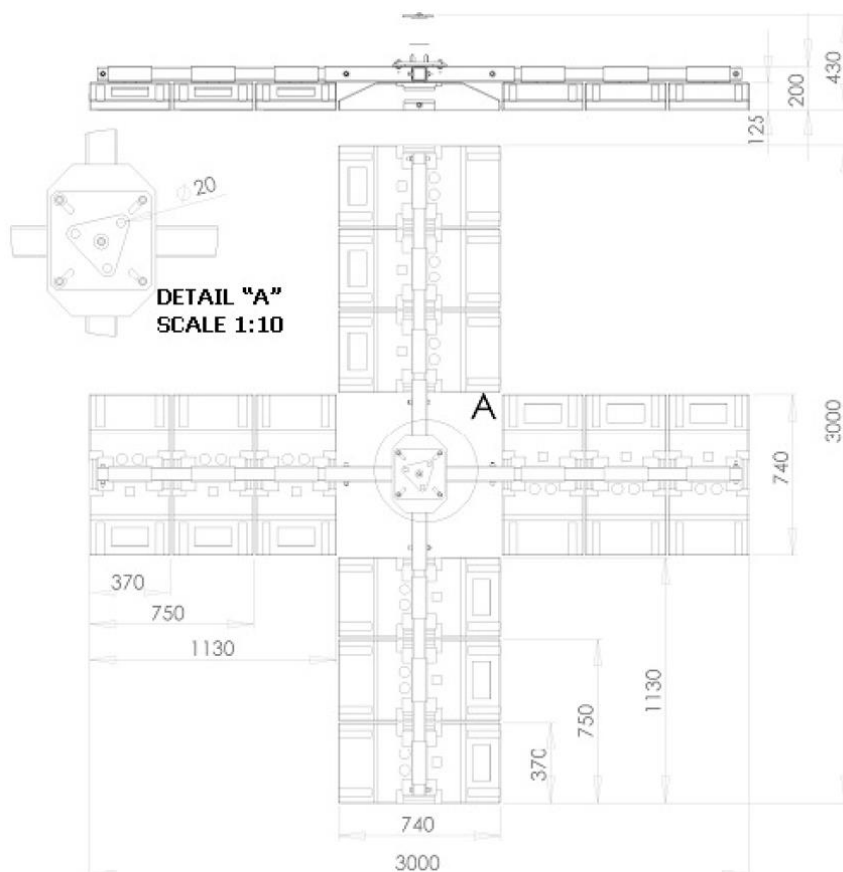

Detail „A“
Měřítko 1:10

- Maximální počet osob pracujících současně – 2 osoby
- Celková hmotnost – 374 kg ± 2 kg
- Hlavní konstrukce – ocel pozinkovaná ponorem
- Hlavní závaží – pryž (pryžová směs odolná UV záření)
- Spojovací prvky – ocel pozinkovaná ponorem

4. Instalace (montáž) mobilní osobní kotvy

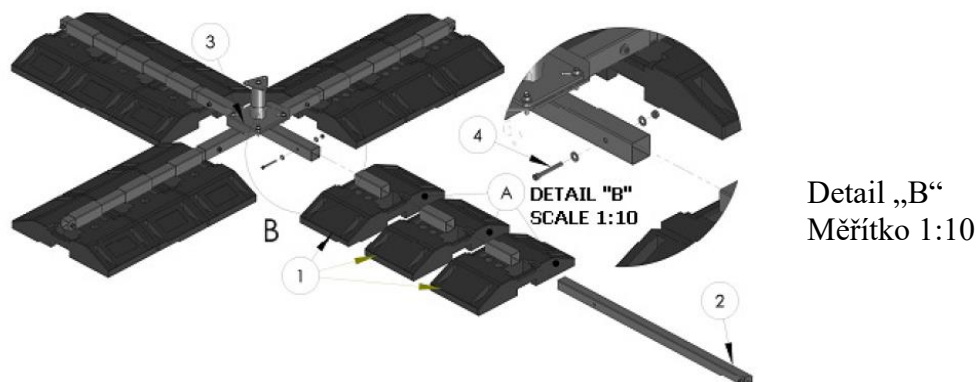

Před zahájením práce s mobilní osobní kotvou IM 200 zkontrolujte, zda není poškozená nebo nevhodná k použití. K tomu účelu proveďte celkovou vizuální prohlídku prostředku.

V případě jakýchkoliv pochybností o technickém stavu mobilní kotvu nepoužívejte!

Pro správnou přípravu mobilní osobní kotvy IM 200 k práci dodržujte následující doporučení v uvedeném pořadí:

1. K montáži potřebujete zástrčný klíč velikosti 10 mm (1 kus) a klasický klíč velikosti 19 mm (1 kus).
2. Vyberte vhodné místo pro ustavení mobilní kotvy IM 200 tak, aby rozsah pohybů uživatele (jenž je dán použitým připojovacím a tlumicím prostředkem) pokryl celou oblast práce. Nezapomeňte na to, že odchylka od rovného povrchu nesmí překročit 5 stupňů.
3. Ustavte pryžová závaží (1) do řady tak, aby se jejich povrchy (A) dotýkaly.
4. Prostrčte ocelovou spojovací tyč (2) přes ocelové držáky pryžových závaží (1).
5. Nasuňte hlavní kříž (3) na spojovací tyč (2) a zajistěte jeho polohu utažením zajišťovacího šroubu (4) s použitím montážních děr ve spojovací tyči (2). Koncový šroub trvale zašroubovaný do spojovací tyče (2) zabraňuje tomu, aby se spojovací tyč (2) namontovala ve špatné poloze.
6. Ustavte další skupinu pryžových závaží (1) tak, aby se jejich povrchy (A) dotýkaly, spojte je spojovací tyčí (2) a připojte spojovací tyč (2) k hlavnímu kříži (3).
7. Utáhněte zbývající zajišťovací šrouby (4).
8. Zkontrolujte utažení všech šroubů, včetně zajišťovacích šroubů (4).
9. Zkontrolujte, zda se otočná deska na kotvicím sloupku otáčí.
10. Vizuálně zkontrolujte přítomnost všech prvků mobilní kotvy IM 200 a jejich technický stav.
11. Rozebrání prostředku se provádí opačným postupem podle bodů 6, 5, 4, 3, 2.
12. Při rozebírání vyšroubujte zajišťovací šrouby (4). Ostatní šrouby nechte utažené.
13. Jednotlivé části mobilní kotvy IM 200 se přepravují jednotlivě.
14. Po rozebrání uskladněte prostředek na chladném suchém místě.

5. Popis štítku mobilní osobní kotvy

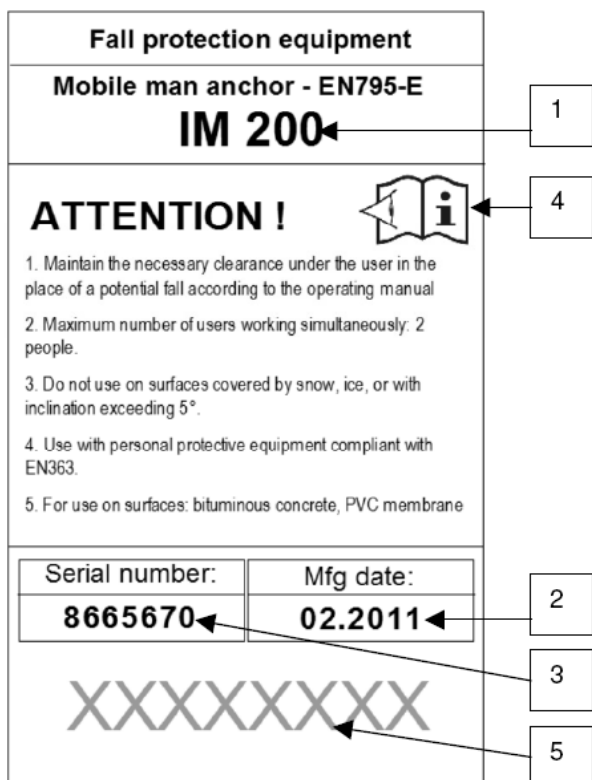

Překlad štítku:

Prostředek ochrany proti pádům
Mobilní osobní kotva – EN 795-E
IM 200
POZOR!

1. Udržujte pod uživatelem v místě možného pádu nezbytný volný prostor podle návodu k používání.
2. Maximální počet osob pracujících současně: 2 osoby.
3. Nepoužívejte na plochách pokrytých sněhem nebo ledem nebo se sklonem přesahujícím 5°.
4. Používejte s prostředkem osobního zabezpečení podle EN 363.
5. Určeno k použití na površích: asfalt, beton, krytina z PVC.

Sériové číslo

Datum výroby

1. Název/typ prostředku
2. Měsíc a rok výroby
3. Sériové číslo
4. Pozor: přečtěte si návod
5. Značka výrobce nebo distributora prostředku

6. Hlavní pravidla pro používání mobilní osobní kotvy

1. Mobilní osobní kotva IM 200 je určena k připojení prostředku osobního zabezpečení proti pádům z výšky.
2. Každý uživatel mobilní osobní kotvy musí být seznámen s tímto návodem k používání. Použití v rozporu s návodem může ohrozit život. Tento návod musí být neustále k dispozici ke kontrole. Prostředek smějí používat jen osoby seznámené s používáním prostředků ochrany proti pádům.
3. Mobilní osobní kotvu IM 200 nesmí používat osoba, jejíž zdravotní stav by mohl negativně ovlivnit bezpečnost uživatele prostředku při normálním a nouzovém používání. Je nutné mít připraven záchranný plán pro případ nouze.
4. Mobilní osobní kotva smí být používána jen k zachycení pádu v souladu s pokyny uvedenými v tomto návodu. Systém zejména nesmí být používán k práci v zavěšení.
5. Evidenční karta je nedílnou součástí tohoto návodu. Používá se k zaznamenávání periodických kontrol a oprav. Karta by měla být vyplněna a uchováвана s tímto návodem a musí být předkládána výrobcí nebo jeho zplnomocněnému servisnímu technikovi na každé vyžádání. Za aktualizaci záznamů v evidenční kartě odpovídá organizace, která prostředek používá. Organizace musí od technika provádějícího údržbu nebo opravu prostředku vyžadovat, aby učinil do evidenční karty příslušné zápisy.
6. Je nutné dodržovat návod prostředku osobního zabezpečení, který se používá společně s mobilní kotvou. Je nutné dodržovat rovněž všeobecné předpisy bezpečnosti při práci a ochrany zdraví, zejména ty, které se týkají práce ve výškách.
7. Před každým použitím je nutné zkontrolovat, zda nedošlo k překročení data příští technické kontroly systému. Po tomto datu se systém nesmí používat. Před každým použitím a po každém použití zkontrolujte vizuálně úplnost a dobrý technický stav prostředku. V případě výskytu jakýchkoliv vad nebo nedostatků systém nepoužívejte. V případě pochybností se obraťte na výrobce nebo zplnomocněné servisní středisko výrobce.
8. Prostředek použitý k zachycení pádu smí být připuštěn k dalšímu používání až po důkladné kontrole provedené výrobcem nebo servisním střediskem výrobce.
9. Při možnosti pádu je nutné zkontrolovat volný prostor pod místem práce, aby se vyloučil náraz na překážku nebo níže položený povrch předtím, než prostředek zachytí pád.
10. Při používání mobilní kotvy IM 200 věnujte pozornost nebezpečným jevům, které by mohly mít vliv na funkci prostředku nebo bezpečnost uživatele. Jsou to zejména: vznik smyček na spojovacím prostředku a jeho posouvání přes ostrou hranu, pád s kýváním, elektřina, extrémní teploty, poškození prostředku, nepříznivé povětrnostní podmínky, chemikálie, znečištění.
11. Je zakázáno používat mobilní kotvu ve výbušném prostředí.

Je zakázáno provádět jakékoliv úpravy nebo opravy prostředku nebo nahrazování originálních součástí prostředku jinými.

EVIDENČNÍ KARTA

EVIDENČNÍ KARTA					
Název prostředku	Mobilní osobní kotva			Typ	IM 200
Sériové číslo		Délka (m)		Datum výroby	
Datum přijetí		Místo	Stát/město		
Jméno uživatele					

ZÁZNAMOVÝ LIST O KONTROLÁCH A OPRAVÁCH

	Datum	Důvod kontroly nebo opravy	Zjištěné vady, provedené opravy apod.	Datum příští kontroly	Jméno a podpis inspektora
1					
2					
3					
4					
5					
6					
7					
8					
9					
10					
11					
12					